

Phildar

PUNCH NEEDLE

Qualités P. DOUCE col. MIEL, ECRU - P. PARTNER 6 col.
BICHE, NOIR - Expliqué en taille unique

Fiche T21 680

Niveau Intermédiaire



054335



3 665258 205125



Niveau Intermédiaire

**PUNCH NEEDLE
RENARD**

T21 - 680

Toile à broder (type Aïda)
Cercle à broder

POINTS EMPLOYÉS

Point plat

Point bouclette

RÉALISATION

Découper le dessin et le reproduire sur la toile à broder.

Fixer la toile dans le cercle à broder en veillant à bien la tendre.
Réaliser les points plats en piquant sur l'endr. de la toile et les points bouclés en piquant sur l'env. (voir diagramme).

Une fois terminé, rentrer les fils sur l'env. et couper le surplus de toile à 3 cm du cercle puis la fixer sur l'env. avec du ruban adhésif ou du thermocollant (non commercialisé).

Astuces: Veiller à bien tenir le punch needle comme un crayon et à l'incliner légèrement pour piquer à travers la toile.

Pour plus de facilités, broder d'abord les contours du dessins et le remplir progressivement.

Commencer de préférence par le point bouclette.

DIMENSION

20 cm de diamètre

| QUALITÉ | COLORIS | Taille unique |
|--------------|---------|---------------|
| P. DOUCE | MIEL | 1 |
| | ECRU | 1 |
| P. PARTNER 6 | BICHE | 1 |
| | NOIR | 1 |

Composition du modèle: 50 % Polyester - 26 % Polyamide - 12 % Laine peignée - 12 % Acrylique

MERCERIE

Punch Needle

Schéma d'enfilage

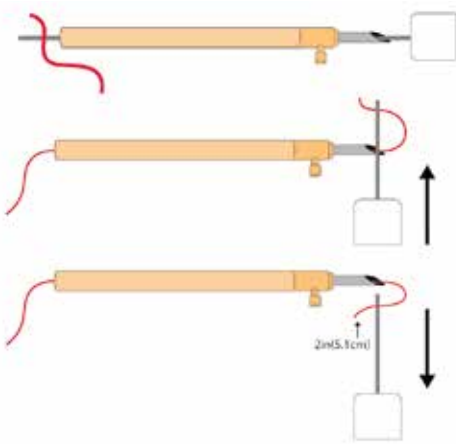

Schémas des points



Schéma Punch Needle



Attention: le point plat se réalise sur l'endroit et le point bouclette se réalise sur l'envers de la toile.

P. PARTNER 6
NOIR plat

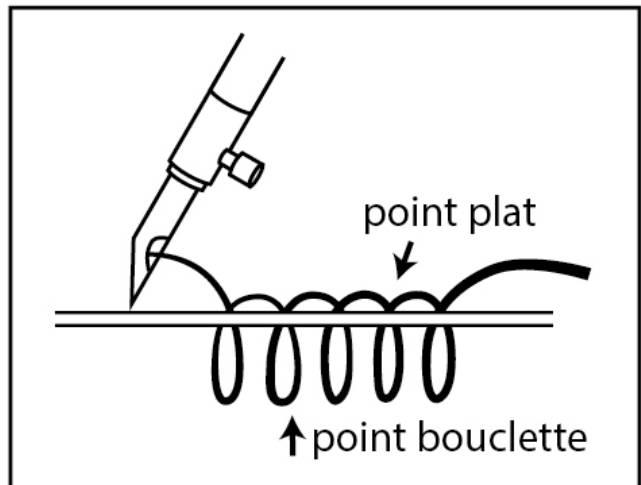
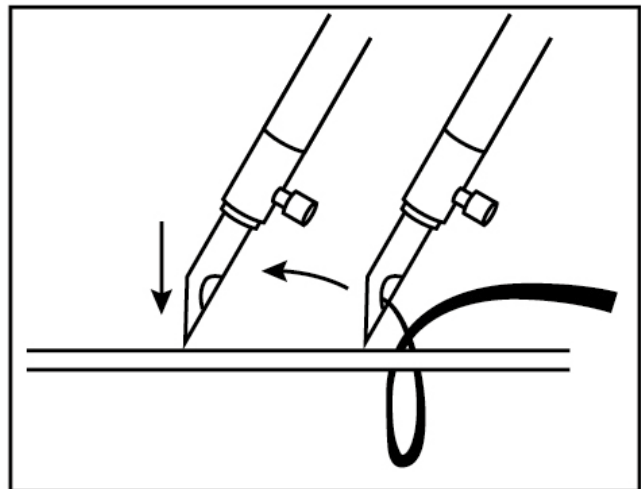
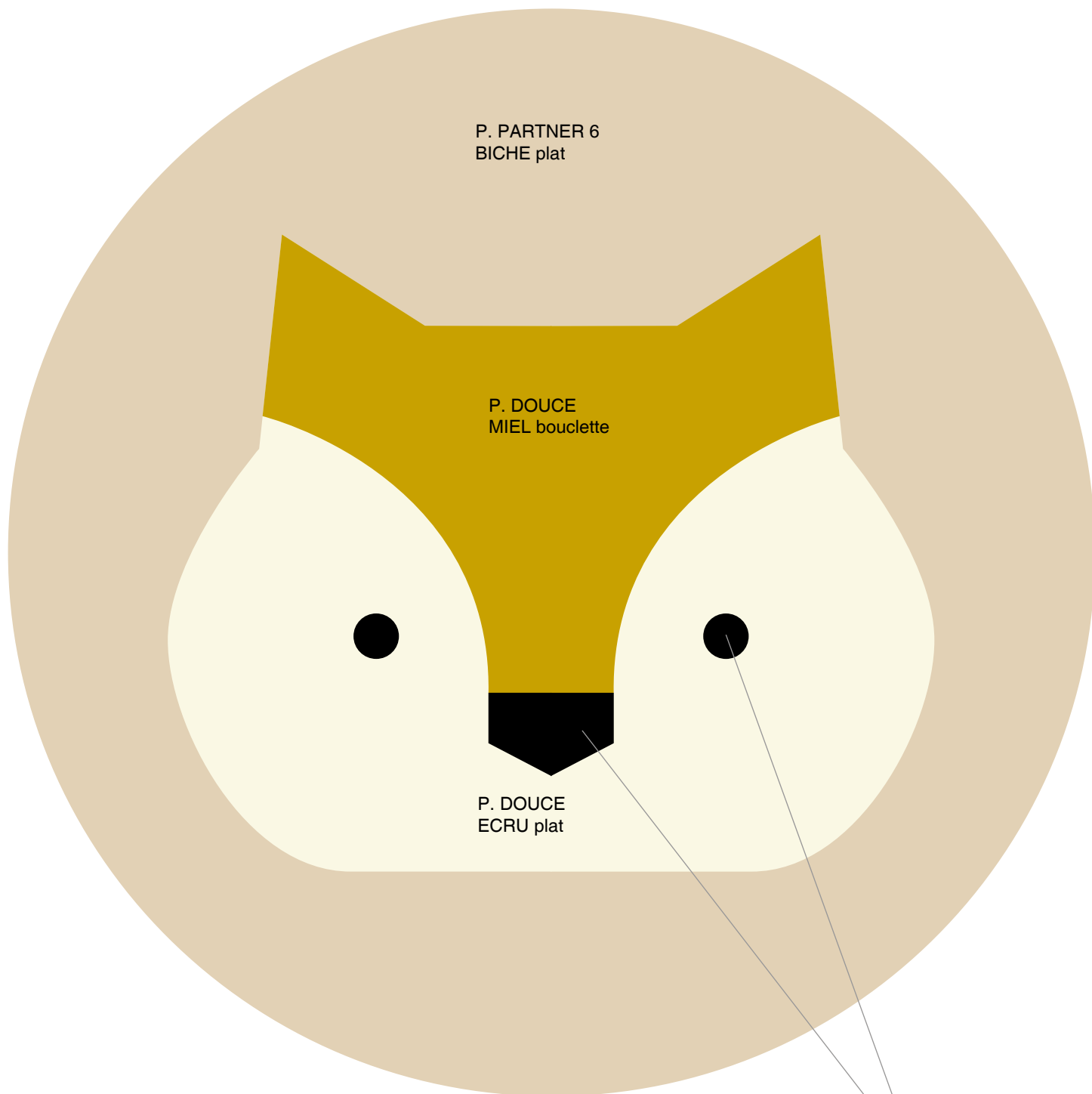

Gevorderde

PUNCH NEEDLE VOS

T21 - 680

Borduurstof (type Aida)
Borduuring

GEBRUIKTE STEKEN

Platsteek
Lussteek

WERKWIJZE

Overtrek de afbeelding en breng ze over op de borduurstof.
Bevestig de stof en strek ze strak in de borduuring.

Maak platsteken aan de goede kant van de stof, en lussteken aan de av. kant (zie telpatroon).

Zodra alles klaar is, de draadjes aan de av. kant instoppen, de overtollige stof afknippen op 3 cm van de ring en deze met kleeflint of strijklint bevestigen aan de av. kant (niet verkrijgbaar bij Phildar).

Kneepjes: hou de punch needle vast als een potlood en hou ze lichtjes schuin om ermee door de stof te prikken.

Om het u makkelijker te maken, kunt u eerst de omtrek van de tekeningen borduren en ze vervolgens geleidelijk aan opvullen.
Begin bij voorkeur met de lussteek.

AFMETING

Een diameter van 20 cm

| KWALITEIT | KLEUR | Eén maat |
|--------------|-------|----------|
| P. DOUCE | MIEL | 1 |
| | ECRU | 1 |
| P. PARTNER 6 | BICHE | 1 |
| | NOIR | 1 |

Samenstelling van het model: 50% polyester - 26% polyamide - 12% kamwol - 12% acryl

BENODIGDHEDEN

Punch Needle

Schema voor de steken

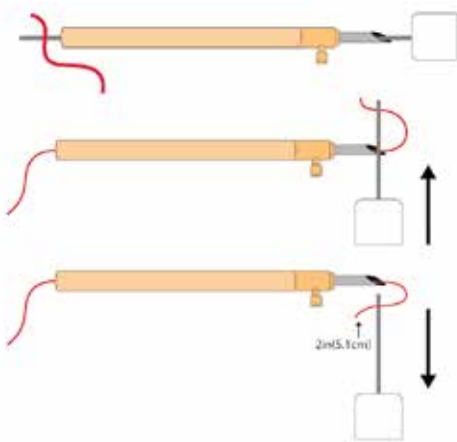

Schema voor het rijgen van het garen

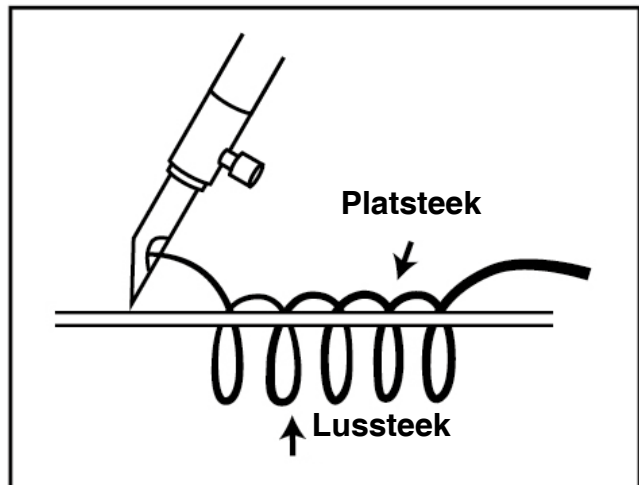
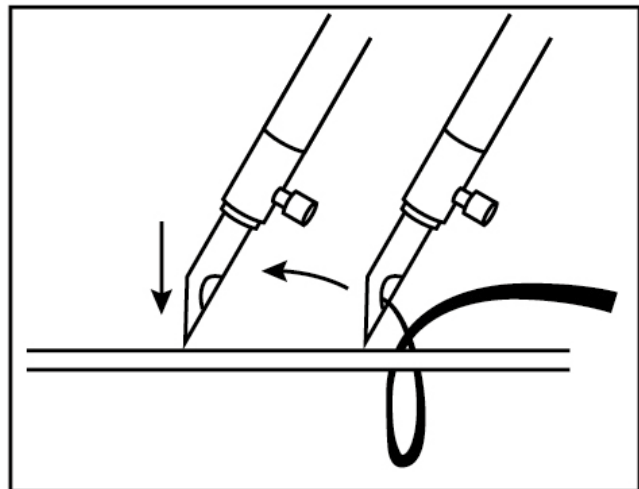

Schema Punch Needle

P. PARTNER 6
BICHE platst.

P. DOUCE
MIEL lusst.

P. DOUCE
ECRU platst.

P. PARTNER 6
NOIR platst.

Opgelet: de platsteek maakt u aan de goede kant van het werk, en de lussteek aan de averechte kant van de stof.

